

โรงพยาบาล ศิริราชปิยมหาราชการุณย์ กรุงเทพ ประเทศไทย
ชั้น 3 ศูนย์ระบบการหายใจ (CHEST CENTER)

2.0 ข้อกำหนดสำหรับเฟอร์นิเจอร์ และของตกแต่ง จำพวกติดผนัง หรือเคลื่อนย้ายไม่ได้

2.3 ข้อกำหนด งานประตุนหน้าต่าง

ISSUED DATE

25 ธันวาคม 2562

INTERIOR ARCHITECTURE
DESIGNER

LEOINTER

Leo International Design Group Co., Ltd.

39th Floor, Ocean Tower 2

75/108-109 Sukhumvit 19 Road

Klongtoey Nua, Vadhana, Bangkok 10110,

Thailand

Tel : +86 (0) 2261 7733

Fax : +86 (0) 2261 7734

E-mail : lldg@lldg.co.th

www.lldg.co.th

Project :	โรงพยาบาล ศิริราชปิยมหาราชากรุณย์ ชั้น 3 ศูนย์ระบบการหายใจ (CHEST CENTER)	Date :	ISSUED 25 ธันวาคม 2562
------------------	--	---------------	-----------------------------------

มาตรฐานการกำหนดข้อมูล

หน้าสารบัญ

ก. ข้อกำหนดทั่วไป

(ตามข้อกำหนดมาตรฐานของบริษัท ลีโล อินเตอร์เน็ทชั่นแนล กรุ๊ป)

ข. ข้อกำหนด เฟอร์นิเจอร์ลอยตัว เฟอร์นิเจอร์ติดผนัง และอุปกรณ์ต่าง ๆ

1.0 วัสดุและข้อกำหนดต่าง ๆ

- 1.1 ข้อกำหนด ฝ้าเพดาน
- 1.2 ข้อกำหนด พรม
- 1.3 ข้อกำหนด กระจก
- 1.4 ข้อกำหนด ลามิเนต
- 1.5 ข้อกำหนด โลหะต่างๆ
- 1.6 ข้อกำหนด สีทาต่างๆ
- 1.7 ข้อกำหนด หินอ่อน / กระเบื้องเซรามิก / กระเบื้องโมเสค
- 1.8 ข้อกำหนด วอลเปเปอร์ / ฝ้าและหนังบุผนัง
- 1.9 ข้อกำหนด ไม้เนื้อแข็ง / ไม้จริง
- 1.10 ข้อกำหนด วัสดุและอุปกรณ์อื่นๆ
- 1.11 ข้อกำหนด กระเบื้องยาง

2.0 ข้อกำหนดสำหรับเฟอร์นิเจอร์ และของตกแต่ง จำพวกติดผนัง หรือเคลื่อนย้ายไม่ได้

- 2.1 ข้อกำหนด งานระบบติดตั้งไฟฟ้า
- 2.2 ข้อกำหนด งานสุขาภิบาล
- 2.3 ข้อกำหนด งานประตูปanel ต่าง
- 2.4 ข้อกำหนด งานจัดแสงทั่วไป

3.0 ข้อกำหนดสำหรับเฟอร์นิเจอร์ และของตกแต่ง จำพวกลอยตัว

- 3.1 ข้อกำหนด เฟอร์นิเจอร์ลอยตัว
- 3.2 ข้อกำหนด โคมไฟ
- 3.3 ข้อกำหนด ฝ้า, สิ่งทอ
- 3.4 ข้อกำหนด พรม
- 3.5 ข้อกำหนด ภาพศิลปะ, ของตกแต่ง

2.3 ข้อกำหนดงานประตูหน้าต่างต่าง

สำหรับ

โรงพยาบาล ศิริราชปิยมหาราชการุณย์

นำเสนอวัสดุในการตกแต่งภายใน

ชั้น3 ศูนย์ระบบการหายใจ (CHEST CENTER)

Project :	โรงพยาบาล ศิริราชปิยมหาราชากรุณย์ ชั้น 3 ศูนย์ระบบการหายใจ (CHEST CENTER)	Date :	ISSUED 25 ธันวาคม 2562
------------------	--	---------------	-----------------------------------

มาตรฐานการกำหนดวัสดุและข้อกำหนดต่าง ๆ

สารบัญ		
ลำดับ	รายการ	หน้า
2.3 ข้อกำหนดงานประตูและหน้าต่าง		
IR-01	D-3 ติดตั้งชุดประตูบานเลื่อนกระจกของใหม่ขนาด 1.30 x 2.40 กรอบอลูมิเนียม พร้อมติดฟิล์มตามรายการ	2.3-01
IR-02	D-3A ติดตั้งชุดประตูบานเลื่อนกระจกของใหม่ขนาด 1.00 x 2.40 กรอบอลูมิเนียม พร้อมติดฟิล์มตามรายการ	2.3-02
IR-03	D-4 ชุดประตูบานเลื่อนสุญญากาศ (HERMETIC DOOR)	2.3-03
IR-04	D-4A ชุดประตูบานเดี่ยวสุญญากาศ (HERMETIC DOOR)	2.3-04
IR-05	D-5 ประตูบานเปิดเดี่ยวขนาด 1.30 X 2.40 ปิดลามิเนตพร้อมวงกบอลูมิเนียม	2.3-05
IR-06	D-6 ประตูบานเปิดเดี่ยวขนาด 1.00 X 2.40 ปิดลามิเนตพร้อมวงกบอลูมิเนียม	2.3-06
IR-07	DRAWER RUNNER	2.3-07
IR-08	CONCEAL HINGES	2.3-08
IR-09	LOCK AND CATCHES	2.3-09
IR-10	FURNITURE HANDLE	2.3-10

2.3 ข้อกำหนดงานประตูหน้าต่าง

สำหรับ

โรงพยาบาล ศิริราชปิยมหาราชการุณย์

นำเสนอวัสดุในการตกแต่งภายใน

ชั้น3 ศูนย์ระบบการหายใจ (CHEST CENTER)

Project :	โรงพยาบาล ศิริราชปิยมหาราชการุณย์ ชั้น 3 ศูนย์ระบบการหายใจ (CHEST CENTER)	Date :	ISSUED 25 ธันวาคม 2562
------------------	--	---------------	----------------------------------

SLIDING DOOR FITTING CLASSIC : 40-0 / 80-0/120-0SLIDO

อุปกรณ์บานเลื่อนรุ่น CLASSIC : 40-0 / 80-0/120-0SLIDO

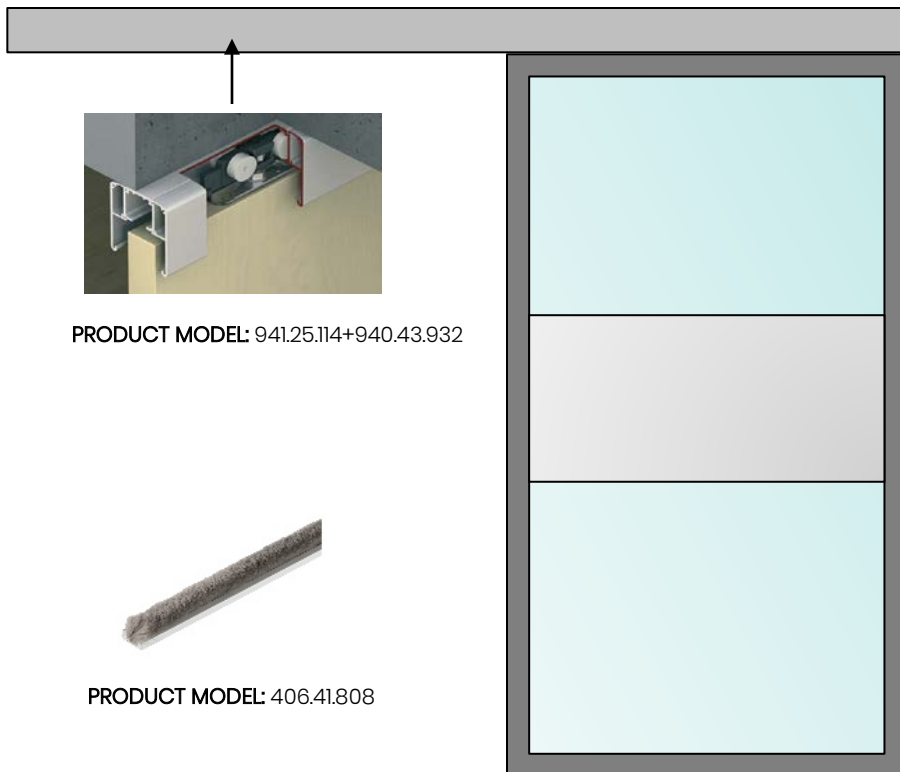

PRODUCT MODEL: 941.25.114+940.43.932



PRODUCT MODEL: 406.41.808



PRODUCT MODEL: 152.51.051



PRODUCT MODEL: 911.75.131
+911.76.046



PRODUCT MODEL: 196.08.67282



PRODUCT MODEL: 902.52.940

Notes:

1. All quantities to be verified by manufacturer/ installer.
2. Manufacturer to provide finish samples and exact prototype for LIDG designer approval prior to fabrication.
3. All supplied items to be contract quality ,suitable for commercial use.
4. Manufacturer to supply all necessary hardware and instruction for installation of fixture.

Item	Description	Source	Remarks
D3 ติดตั้งชุดประตูบานเลื่อน ของใหม่ขนาด 1.30 X2.40 กรอบอลูมิเนียมพร้อม ติดตั้งลิ้มตามรายการ	MODEL: AS SPECIFIED COLOUR/FINISH: SIZE: AS SPECIFIED	HAFELE THAILAND LIMITED 57 Soi Sukhumvit 64 Sukhumvit Road, Road, Bangchak , Phrakanong , Bangkok 10260 (THAILAND) CONTACT : K.SAINAMPHUNG MOBILE : 085-111-9277 TEL : 0-274 -17171#417 FAX : 0-274-17272 EMAIL : sainamphueng@hafele.co.th	

Instructions:

1. All quantities to be verified by manufacturer/ installer.
2. Manufacturer to provide finish samples and exact prototype for LIDG designer approval prior to fabrication.
3. Manufacturer to supply all necessary hardware and instruction for installation of fixture.
4. Manufacturer warrants all products from all defects and guarantees to replace any or all parts should they prove deficient within one year from date of owner acceptance. All costs in this regard shall be borne by the manufacturer.
5. All supplied items to be contract quality ,suitable for commercial use.

Project :	โรงพยาบาล ศิริราชปิยมหาราชการุณย์ ชั้น 3 ศูนย์ระบบการหายใจ (CHEST CENTER)	Date :	ISSUED 25 ธันวาคม 2562
------------------	--	---------------	----------------------------------

SLIDING DOOR FITTING CLASSIC : 40-0 / 80-0/120-0SLIDO

อุปกรณ์บานเลื่อนรุ่น CLASSIC : 40-0 / 80-0/120-0SLIDO

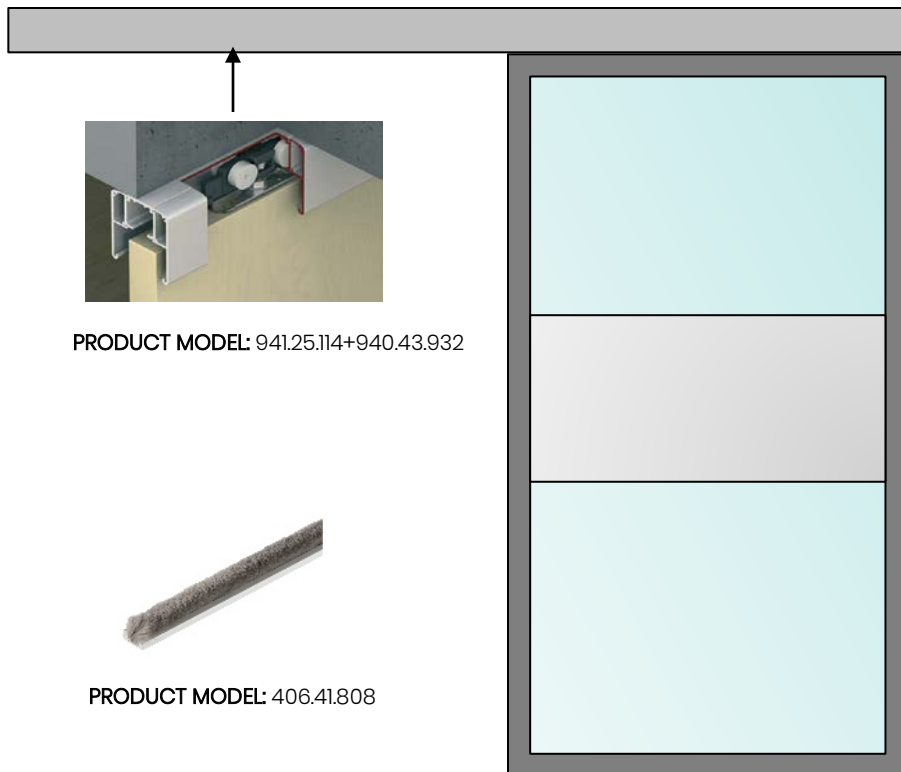

PRODUCT MODEL: 941.25.114+940.43.932

PRODUCT MODEL: 406.41.808

PRODUCT MODEL: 152.51.051

PRODUCT MODEL: 911.75.131
+911.76.046

PRODUCT MODEL: 196.08.67282

PRODUCT MODEL: 902.52.940

Notes:

1. All quantities to be verified by manufacturer/ installer.
2. Manufacturer to provide finish samples and exact prototype for LIDG designer approval prior to fabrication.
3. All supplied items to be contract quality ,suitable for commercial use.
4. Manufacturer to supply all necessary hardware and instruction for installation of fixture.

Item	Description	Source	Remarks
D3A ติดตั้งชุดประตูบานเลื่อน ของใหม่ ขนาด 1.00 X 2.40 กรอบอลูมิเนียมพร้อม ติดตั้งตามรายการ	MODEL: AS SPECIFIED COLOUR/FINISH: SIZE: AS SPECIFIED	HAFELE THAILAND LIMITED 57 Soi Sukhumvit 64 Sukhumvit Road, Road, Bangchak , Phra Kanong , Bangkok 10260 (THAILAND) CONTACT : K.SAINAMPHUNG MOBILE : 085-111-9277 TEL : 0-274 -1717#417 FAX : 0-274-17272 EMAIL : sainamphueng@hafele.co.th	

Instructions:

1. All quantities to be verified by manufacturer/ installer.
2. Manufacturer to provide finish samples and exact prototype for LIDG designer approval prior to fabrication.
3. Manufacturer to supply all necessary hardware and instruction for installation of fixture.
4. Manufacturer warrants all products from all defects and guarantees to replace any or all parts should they prove deficient within one year from date of owner acceptance. All costs in this regard shall be borne by the manufacturer.
5. All supplied items to be contract quality ,suitable for commercial use.

Project :	โรงพยาบาล ศิริราชปิยมหาราชการุณย์ ชั้น 3 ศูนย์ระบบการหายใจ (CHEST CENTER)	Date :	ISSUED 25 ธันวาคม 2562
------------------	--	---------------	----------------------------------

• SPECIFICATION

Model Code	NW2-SLHS
Frame Dimension W x D	158 x 120 mm.
Frame Weight	15 kgs.
Door Width	1,070 - 1,600 mm.
Door Height	2,000 - 3,000 mm.
Door Weight	80 kg.
Door Core	Honeycomb Aluminum (THK 38 mm.)
Door Surface	Galvanized Steel / Stainless Steel SUS304
Opening Speed	150 - 450 mm/s. (adjustable)
Closing Speed	100 - 450 mm/s. (adjustable)
Hold Open Time	1 - 10 s. (adjustable)
Power	200 - 240 VAC 50 Hz.
Power Consumption	70 Watt (max)
Working Temperature	-20°C - +50°C
Humidity	20-80%
Motor	36 VDC 65 Watt
Driving Belt	Timing Belt
Program Switch Function	Auto, Half open, Hold open, Reset
Electrical Cost	Less than 0.25 baht / 1000 Cycle
Warranty	2 years
Price (baht)	140,000 baht

* Price is not include access device and accessories.

Item	Description	Source	Remarks
D4 ชุดประตูบานเลื่อน สุญญากาศ (HERMETIC DOOR)	MODEL: AS SPECIFIED COLOUR/FINISH: SIZE: AS SPECIFIED	บริษัท นิวแพค จำกัด 76 ซอย หมู่บ้านแกรนด์วิลล์เลข ถนน ลาดพร้าว แขวงวังทองหลาง เขตวังทองหลาง กรุงเทพฯ 10310 CONTACT: K. BENJABOON MOBILE: 081-697-5361 EMAIL: info@newthai.com	

Instructions:

- All quantities to be verified by manufacturer/ installer.
- Manufacturer to provide finish samples and exact prototype for LIDG designer approval prior to fabrication.
- Manufacturer to supply all necessary hardware and instruction for installation of fixture.
- Manufacturer warrants all products from all defects and guarantees to replace any or all parts should they prove deficient within one year from date of owner acceptance. All costs in this regard shall be borne by the manufacturer.
- All supplied items to be contract quality ,suitable for commercial use.

Project :	โรงพยาบาล ศิริราชปิยมหาราชการุณย์ ชั้น 3 ศูนย์ระบบการหายใจ (CHEST CENTER)	Date :	ISSUED 25 ธันวาคม 2562
------------------	--	---------------	----------------------------------

• SPECIFICATION

Model Code	NW2-SWHS100	NW2-SWHS200
Door Width	500 - 1000 mm.	500 - 1500 mm.
Door Weight	100 kgs.	200 kgs.
Power Required	100 - 120 VAC 50 Hz.	
Open Angle	45 - 135°	
Opening Speed	3 - 8 s. (adjustable)	
Closing Speed	3 - 8 s. (adjustable)	
Holding Time	0 - 20 s. (adjustable)	0 - 60 s. (adjustable)
Lock Function	Locked by remote / Automatic lock	
Remote Control Function	Always open / Lock / Open one time	
Lock Force	Adjustable	
Anti-collision Function (open)	Yes	
Anti-collision Function (close)	Yes	
Left / Right hand setting	By switch	
Protection Class	IP41	IP54
Price (baht)	110,000 baht	

* Price is not include access device and accessories.

Item	Description	Source	Remarks
D4A ประตูบานเดี่ยว สุญญากาศ (HERMETIC DOOR)	MODEL: AS SPECIFIED COLOUR/FINISH: SIZE: AS SPECIFIED	บริษัท นิวแพค จำกัด 76 ซอย หมู่บ้านแกรนด์วิลล์เลข ถนน ลาดพร้าว แขวงวังทองหลาง เขตวังทองหลาง กรุงเทพฯ 10310 CONTACT: K. BENJABOON MOBILE: 081-697-5361 EMAIL: info@newthai.com	

- Instructions:**
- All quantities to be verified by manufacturer/ installer.
 - Manufacturer to provide finish samples and exact prototype for LIDG designer approval prior to fabrication.
 - Manufacturer to supply all necessary hardware and instruction for installation of fixture.
 - Manufacturer warrants all products from all defects and guarantees to replace any or all parts should they prove deficient within one year from date of owner acceptance. All costs in this regard shall be borne by the manufacturer.
 - All supplied items to be contract quality ,suitable for commercial use.

Project :	โรงพยาบาล ศิริราชปิยมหาราชการุณย์ ชั้น 3 ศูนย์ระบบการหายใจ (CHEST CENTER)	Date :	ISSUED 25 ธันวาคม 2562
------------------	--	---------------	----------------------------------



PRODUCT MODEL: 902.92.220



PRODUCT MODEL: 911.02.153
MODEL: AS SPECIFIED
COLOUR/FINISH:
SIZE: AS SPECIFIED



PRODUCT MODEL: 916.08.67282

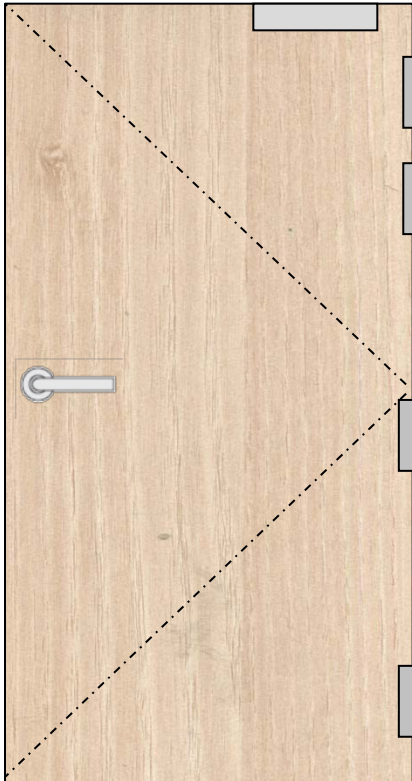

PRODUCT MODEL: 93116.869

PRODUCT MODEL: 926.98.100

PRODUCT MODEL: 937.55.100



PRODUCT MODEL: 926.98.100



PRODUCT MODEL: 937.55.100

Notes:

- All quantities to be verified by manufacturer/ installer.
- Manufacturer to provide finish samples and exact prototype for LIDG designer approval prior to fabrication.
- All supplied items to be contract quality ,suitable for commercial use.
- Manufacturer to supply all necessary hardware and instruction for installation of fixture.

Item	Description	Source	Remarks
D5 ประตูบานเดี่ยว ขนาด1.30x2.40 ปิดลามิเนต พร้อมวงกบอลูมิเนียม	MODEL: AS SPECIFIED COLOUR/FINISH: SIZE: AS SPECIFIED	HAFELE THAILAND LIMITED 57 Soi Sukhumvit 64 Sukhumvit Road, Road, Bangchak , Phrakonong , Bangkok 10260 (THAILAND) CONTACT : K.SAINAMPHUNG MOBILE : 085-111-9277 TEL : 0-274 -1717#417 FAX : 0-274-17272 EMAIL : sainamphueng@hafele.co.th	

Instructions:

- All quantities to be verified by manufacturer/ installer.
- Manufacturer to provide finish samples and exact prototype for LIDG designer approval prior to fabrication.
- Manufacturer to supply all necessary hardware and instruction for installation of fixture.
- Manufacturer warrants all products from all defects and guarantees to replace any or all parts should they prove deficient within one year from date of owner acceptance. All costs in this regard shall be borne by the manufacturer.
- All supplied items to be contract quality ,suitable for commercial use.

Project :	โรงพยาบาล ศิริราชปิยมหาราชการ์เดนย์ ชั้น 3 ศูนย์ระบบการหายใจ (CHEST CENTER)	Date :	ISSUED 25 ธันวาคม 2562
------------------	--	---------------	-----------------------------------

PRODUCT MODEL: 931.16.869



PRODUCT MODEL: 902.92.220



PRODUCT MODEL: 911.02.153



PRODUCT MODEL: 916.08.67282

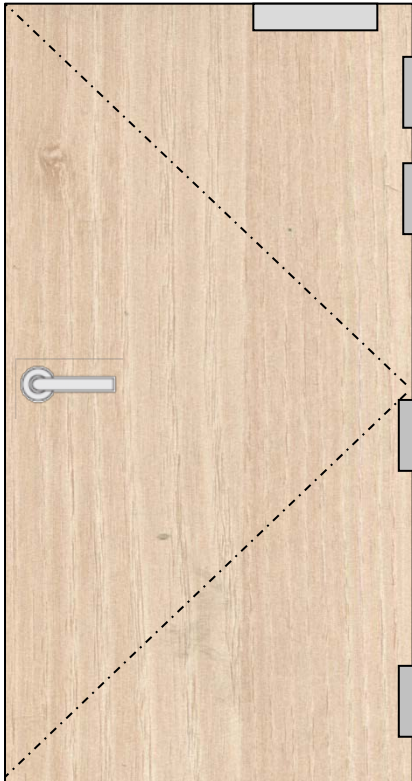



PRODUCT MODEL: 926.98.100



PRODUCT MODEL: 937.55.100

Notes:

- All quantities to be verified by manufacturer/ installer.
- Manufacturer to provide finish samples and exact prototype for LIDG designer approval prior to fabrication.
- All supplied items to be contract quality ,suitable for commercial use.
- Manufacturer to supply all necessary hardware and instruction for installation of fixture.

Item	Description	Source	Remarks
D6 ประตูบานเดี่ยว ขนาด1.00x2.40 ปิดลามิเนต พร้อมวงกบอลูมิเนียม	MODEL: AS SPECIFIED COLOUR/FINISH: SIZE: AS SPECIFIED	HAFELE THAILAND LIMITED 57 Soi Sukhumvit 64 Sukhumvit Road, Road, Bangchak , Phrakong , Bangkok 10260 (THAILAND) CONTACT : K.SAINAMPHUNG MOBILE : 085-111-9277 TEL : 0-274 -1717#417 FAX : 0-274-17272 EMAIL : sainamphueng@hafele.co.th	

Instructions:

- All quantities to be verified by manufacturer/ installer.
- Manufacturer to provide finish samples and exact prototype for LIDG designer approval prior to fabrication.
- Manufacturer to supply all necessary hardware and instruction for installation of fixture.
- Manufacturer warrants all products from all defects and guarantees to replace any or all parts should they prove deficient within one year from date of owner acceptance. All costs in this regard shall be borne by the manufacturer.
- All supplied items to be contract quality ,suitable for commercial use.

Project :

โรงพยาบาล ศิริราชปิยมหาราชการุณย์
ชั้น 3 ศูนย์ระบบการหายใจ (CHEST CENTER)

Date :

ISSUED

25 ธันวาคม 2562

Full extension, pin version, load bearing capacity 30 kg, self and soft closing

รางลิ้นชักสองตอนระบบพิน รับน้ำหนักได้ไม่เกิน 30 กก. ระบบปิดแบบอัตโนมัติและปิดแบบนุ่มนวล



- Dust protected soft-closing mechanism
- อุปกรณ์ปิดแบบนุ่มนวลเป็นรางแบบไม่กักเก็บฝุ่น



Installation

การติดตั้ง

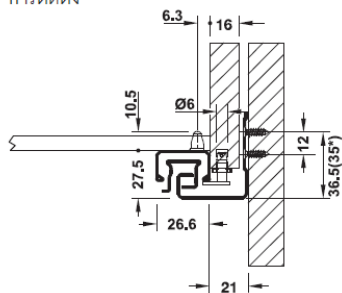

- Material: Steel
- Finish: Pre-galvanized
- Dimensions: Max. drawer width = internal cabinet width - 42 mm + 2x drawer side thickness of T = 16 mm
- Soft closing system

smuso

- วัสดุ: เหล็ก
- สี: สีกัลวาไนซ์
- ขนาด: ลิ้นชักกว้างไม่เกิน = ความกว้างภายในลิ้นชัก - 42 มม. + 2x ความหนาแผงข้าง T = 16 มม.
- ระบบปิดแบบนุ่มนวล

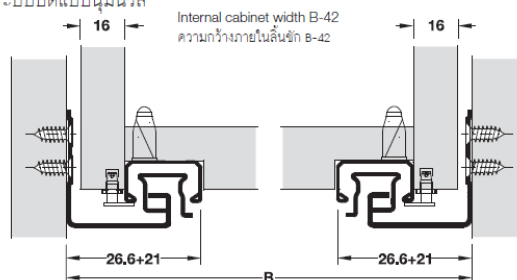

Drilling pattern

ระยะเจาะ

Drawer length mm ความยาวลิ้นชัก มม.	Min. cabinet depth mm ความลึกอย่างน้อยของลิ้นชักภายในตู้ มม.	Extension length mm ระยะตั้ง มม.	Cat. No. รหัสสินค้า
250	268	238	433.03.120
300	318	288	433.03.122
350	368	338	433.03.123
400	418	388	433.03.124
450	468	438	433.03.125
500	518	488	433.03.126

Notes:

1. All quantities to be verified by manufacturer/ installer.
2. Manufacturer to provide finish samples and exact prototype for LIDG designer approval prior to fabrication.
3. All supplied items to be contract quality ,suitable for commercial use.
4. Manufacturer to supply all necessary hardware and instruction for installation of fixture.

Item	Description	Source	Remarks
DRAWER RUNNER	MODEL: AS SPECIFIED COLOUR/FINISH: SIZE: AS SPECIFIED	HAFELE THAILAND LIMITED 57 Soi Sukhumvit 64 Sukhumvit Road, Road, Bangchak , Phrakong , Bangkok 10260 (THAILAND) CONTACT : K.SAINAMPHUNG MOBILE : 085-111-9277 TEL : 0-274 -1717#417 FAX : 0-274-17272 EMAIL : sainamphueng@hafele.co.th	

Instructions:

1. All quantities to be verified by manufacturer/ installer.
2. Manufacturer to provide finish samples and exact prototype for LIDG designer approval prior to fabrication.
3. Manufacturer to supply all necessary hardware and instruction for installation of fixture.
4. Manufacturer warrants all products from all defects and guarantees to replace any or all parts should they prove deficient within one year from date of owner acceptance. All costs in this regard shall be borne by the manufacturer.
5. All supplied items to be contract quality ,suitable for commercial use.

Project :	โรงพยาบาล ศิริราชปิยมหาราชการุณย์ ชั้น 3 ศูนย์ระบบการหายใจ (CHEST CENTER)	Date :	ISSUED 25 ธันวาคม 2562
------------------	--	---------------	----------------------------------

DUMATIC Premium Plus, opening angle 110°

smuso

บานพับด้วย DUOMATIC Premium Plus พร้อมระบบปิดแบบนุ่มนวล มุมเปิด 110°



- Premium - a stylish concealed hinge with integrated soft close in the hinge cup.
- The soft close mechanism is not visible when installed.
- Silicone oil dampers for smooth and regular damping action.
- Note: Cup drilling depth 13.5 mm
- Optional activation of soft closing function at 30° or 10°

- อุปกรณ์บานพับด้วยระบบปิดแบบนุ่มนวลแบบพรีเมียม
- อุปกรณ์ปิดแบบนุ่มนวลไม่สามารถมองเห็นได้เมื่อติดตั้งแล้ว
- มีซิลิโคนกันกระแทกด้วยน้ำมันเพื่อการลื่นไหลและมีความสม่ำเสมอ
- หมายเหตุ: ความลึกของถ้วยบานพับ 13.5 มม.
- สามารถปรับระบบปิดแบบนุ่มนวลได้เป็น 30° หรือ 10°



ติดตั้งแบบทับขอบ

ติดตั้งแบบกึ่งกลางขอบ/ขารองแบบคู่

ติดตั้งแบบในขอบ

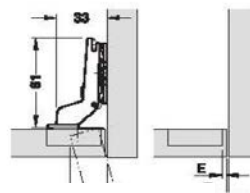
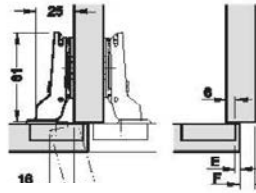
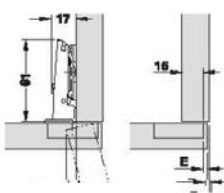

329.15.701

329.15.703

329.15.705

ฐานรองบานพับด้วย



329.80.528
329.80.546
329.80.555

Notes:

1. All quantities to be verified by manufacturer/ installer.
2. Manufacturer to provide finish samples and exact prototype for LIDG designer approval prior to fabrication.
3. All supplied items to be contract quality ,suitable for commercial use.
4. Manufacturer to supply all necessary hardware and instruction for installation of fixture.

Item	Description	Source	Remarks
CONCEAL HINGES	MODEL: AS SPECIFIED COLOUR/FINISH: SIZE: AS SPECIFIED	HAFELE THAILAND LIMITED 57 Soi Sukhumvit 64 Sukhumvit Road, Road, Bangchak , Phrakonong , Bangkok 10260 (THAILAND) CONTACT : K.SAINAMPHUNG MOBILE : 085-111-9277 TEL : 0-274 -1717#417 FAX : 0-274-17272 EMAIL : sainamphueng@hafele.co.th	

Instructions:

1. All quantities to be verified by manufacturer/ installer.
2. Manufacturer to provide finish samples and exact prototype for LIDG designer approval prior to fabrication.
3. Manufacturer to supply all necessary hardware and instruction for installation of fixture.
4. Manufacturer warrants all products from all defects and guarantees to replace any or all parts should they prove deficient within one year from date of owner acceptance. All costs in this regard shall be borne by the manufacturer.
5. All supplied items to be contract quality ,suitable for commercial use.

Project :	โรงพยาบาล ศิริราชปิยมหาราชการุณย์ ชั้น 3 ศูนย์ระบบการหายใจ (CHEST CENTER)	Date :	ISSUED 25 ธันวาคม 2562
------------------	--	---------------	----------------------------------

HAFELE
Locks and Catches
SYMO Locking System

Inlaid flap lock

กุญแจล็อกแบบปลั๊กแล้วทมนุ

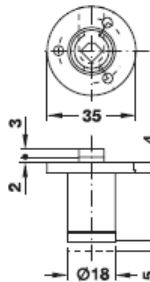
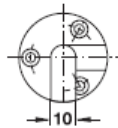

Dead bolt rim lock

กุญแจล็อกคั่นชกชนิดคั่นตาย

Backset D 25 mm, short bolt travel

ระยะเจาะตลับกุญแจ D 25 มม. พร้อมแกนสั้น

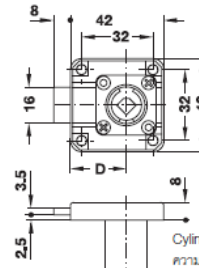
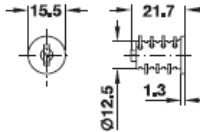

Plate-cylinder removable core with standard key

ใส่กุญแจแบบพินที่สามารถถอดออกได้พร้อมลูกกุญแจแบบมาตรฐาน



With different key changes, unsorted

ลูกกุญแจแบบไม่เจาะจงเบอร์

Key changes เบอร์กุญแจ	Suitable for master key เหมาะสำหรับมาสเตอร์คีย์	Cat. No. รหัสสินค้า
SH 0001-0200	MK 1	210.41.611
SH 0201-0600	MK 2	210.41.612
SH 0601-2600	MK 3	210.41.613

Packing: 1 or 50 pcs.

Item	Description	Source	Remarks
LOCK & CATCHIES	<p>MODEL: AS SPECIFIED</p> <p>COLOUR/FINISH:</p> <p>SIZE: AS SPECIFIED</p>	<p>HAFELE THAILAND LIMITED 57 Soi Sukhumvit 64 Sukhumvit Road, Road, Bangchak , Phrakonong , Bangkok 10260 (THAILAND)</p> <p>CONTACT : K.SAINAMPHUNG MOBILE : 085-111-9277 TEL : 0-274 -17171#417 FAX : 0-274-17272 EMAIL : sainamphueng@hafele.co.th</p>	

Instructions:

1. All quantities to be verified by manufacturer/ installer.
2. Manufacturer to provide finish samples and exact prototype for LIDG designer approval prior to fabrication.
3. Manufacturer to supply all necessary hardware and instruction for installation of fixture.
4. Manufacturer warrants all products from all defects and guarantees to replace any or all parts should they prove deficient within one year from date of owner acceptance. All costs in this regard shall be borne by the manufacturer.
5. All supplied items to be contract quality ,suitable for commercial use.

Project :	โรงพยาบาล ศิริราชปิยมหาราชการุณย์ ชั้น 3 ศูนย์ระบบการหายใจ (CHEST CENTER)	Date :	ISSUED 25 ธันวาคม 2562
------------------	--	---------------	----------------------------------

HÄFELE

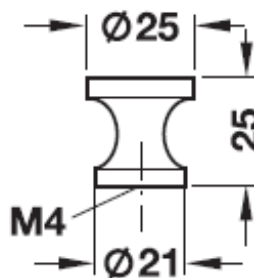

- Material: Brass
- วัสดุ: ทองเหลือง

Finish สี	Cat. No. รหัสสินค้า
Matt nickel plated สีนิกเกิ้ลด้าน	136.76.607

Item	Description	Source	Remarks
FURNITURE HANDLE	MODEL: AS SPECIFIED COLOUR/FINISH: SIZE: AS SPECIFIED	HAFELE THAILAND LIMITED 57 Soi Sukhumvit 64 Sukhumvit Road, Road, Bangchak , Phrakonong , Bangkok 10260 (THAILAND) CONTACT : K.SAINAMPHUNG MOBILE : 085-111-9277 TEL : 0-274-17171#417 FAX : 0-274-17272 EMAIL : sainamphueng@hafele.co.th	

Instructions:

1. All quantities to be verified by manufacturer/ installer.
2. Manufacturer to provide finish samples and exact prototype for LIDG designer approval prior to fabrication.
3. Manufacturer to supply all necessary hardware and instruction for installation of fixture.
4. Manufacturer warrants all products from all defects and guarantees to replace any or all parts should they prove deficient within one year from date of owner acceptance. All costs in this regard shall be borne by the manufacturer.
5. All supplied items to be contract quality ,suitable for commercial use.